

ASP™



STERRAD™ 100NX

mit  ALLClear™
TECHNOLOGY



Leistungsfähig

REDUZIERT UNTERBRECHUNGEN
DER ARBEITSABLÄUFE



Vernetzt

VERBESSERT AUTOMATISCH
DIE KONFORMITÄT*



Einfach

KONSEQUENT
BENUTZERFREUNDLICHES
DESIGN ZUR VERMEIDUNG
VON BEDIENFEHLERN

*STERRAD™ Systeme mit ALLClear™ Technology verfügen über Funktionen, die die Einhaltung der Vorschriften verbessern können, wie z. B. eine bessere Einhaltung der IFUs der Geräte und eine bessere Handhabung der Aufzeichnungen.

Zykluspezifikationen*

ZYKLEN	Standard: sterilisiert die meisten üblichen chirurgischen Instrumente Flex: sterilisiert bis zu 2 flexible Einzelkanal-Endoskope Express: sterilisiert da-Vinci®-3-D-Endoskope und andere empfindliche Instrumente ohne Lumen Duo: sterilisiert Kameras und bis zu 2 flexible Einzelkanal-Endoskope
ZEIT	Standard: 47 Minuten Flex: 42 Minuten Express: 24 Minuten Duo: 60 Minuten
LUMEN-ANFORDERUNGEN	Standard: Durchmesser: ≥0,7 mm; Länge: ≤500 mm Flex: Durchmesser: ≥1 mm; Länge: ≤850 mm Express: Nur Sterilisation ohne Lumen Duo: Durchmesser: ≥1 mm; Länge: ≤875 mm

Technische Daten

ZYKLUSTEMPERATUR	47 °C – 56 °C
WIRKSTOFF	Wasserstoffperoxid
BEREITSTELLUNG DES WIRKSTOFFS	Lieferung in geschlossenem System in Kassetten mit automatischer Erkennung des Ablaufdatums: Standard/Express/Flex: 10,8 ml pro Zyklus (Overkill-Methode) (2 Ampullen, jede Ampulle enthält 5,4 ml) Duo: 3,1 ml pro Zyklus
ENTSORGUNG DER GEBRAUCHTEN KASSETTEN	Automatischer und berührungsloser Abwurf in Kassettenentsorgungsbehälter
ZERFALLSPRODUKTE DES WASSERSTOFFPEROXIDS	Die Gas-Plasma-Technologie zerlegt H ₂ O ₂ in die ungefährlichen Elemente Wasser und Sauerstoff
KONFIGURATIONEN	Eintürige Ausführung, zweitürige Ausführung
ABMESSUNGEN DES SYSTEMS (MAXIMUM)	Höhe: 1800 mm Breite: 775 mm Tiefe: Einzeltür: 1055 mm; Doppeltür: 1095 mm
GESAMTVOLUMEN DER KAMMER	152 L
ABMESSUNGEN DER KAMMER	Höhe: 410 mm Breite: 10 mm Tiefe: 735 mm
FORM DER KAMMER	Rechteckig
ABLAGEN	Zweistufiges Regal: Breite: 444 mm Tiefe: 643 mm
BEWEGLICHKEIT	4 Rollen (2 verriegelbar)
SYSTEMGEWICHT	Eintürig: 382 kg Zweitürig: 408 kg
BILDSCHIRM	Touchscreen-Technologie: projiziert kapazitiv (PCT) Auflösung: 800 x 600 Pixel
UNTERSTÜTZTE USB-GERÄTE	<ul style="list-style-type: none"> • Barcode-Leser • Externe Laufwerke: USB zur Datenspeicherung und -ausgabe • Externer Druckeranschluss (PCL3-kompatibel oder -äquivalent)
NORMKONFORMITÄT	ISO 14937

*Aktuelle Informationen zur Instrumentenvalidierung, zu Zyklen und Kompatibilität finden Sie in unserem STERRAD™-Sterilisationsleitfaden (www.sterradsterilityguide.com).

Spezifikationen der Sterilisation

STERILISATIONSPROZESS	Sterilisation, Zyklus mit Overkill-Methode zur Erreichung einer Sterilitätssicherheit (Sterility Assurance Level SAL) von 10 ⁻⁶ ; 2 Injektionen und identische Plasmaphasen
GELIEFERTE WIRKSTOFFKONZENTRATION	58 % – 59,6 %
ÜBERWACHUNG DER STERILISATIONSZYKLEN	Kritische Systemparameter werden mit integrierten Sensoren, biologischen und chemischen Indikatoren überwacht; IMS (Independent Monitoring System, unabhängiges Überwachungssystem) verfügbar
KONTINUIERLICHE ÜBERWACHUNG DER H ₂ O ₂ -KONZENTRATION	Überwachung mittels UV-Sensor in der Kammer

Für weitere Informationen

Besuchen Sie www.asp.com oder wenden Sie sich an Ihren örtlichen ASP-Vertreter



LEGENDE
 Millimeter
 [Zoll]

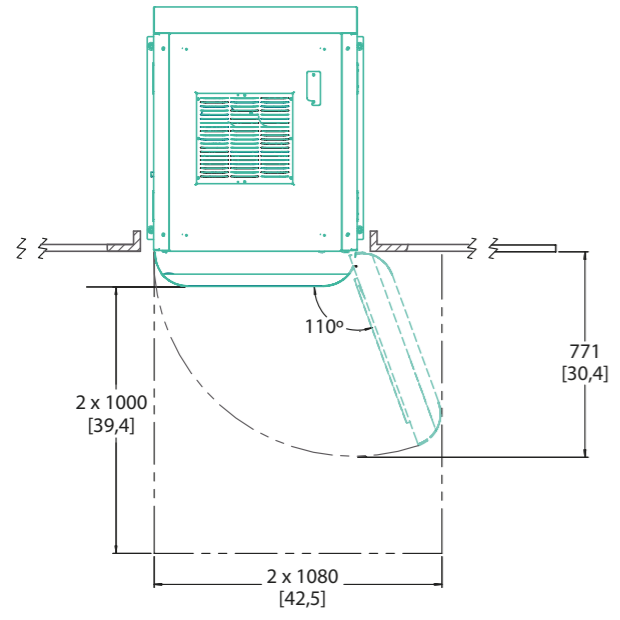

EINZELTÜR-KONFIGURATION MIT DRAUFSICHT

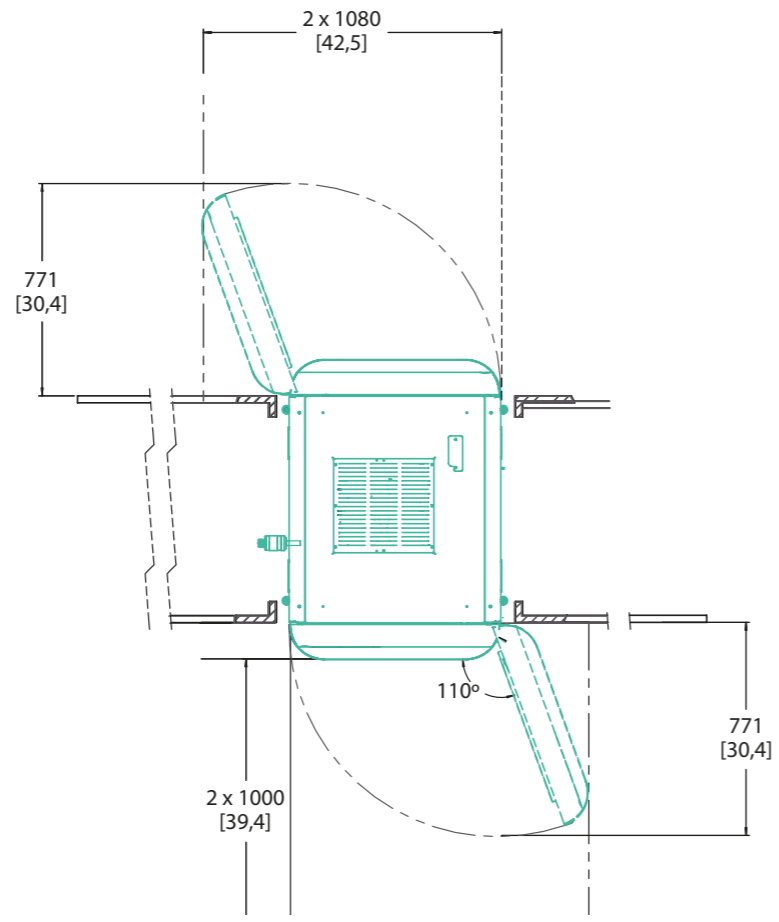

DOPPELTÜR-KONFIGURATION MIT DRAUFSICHT

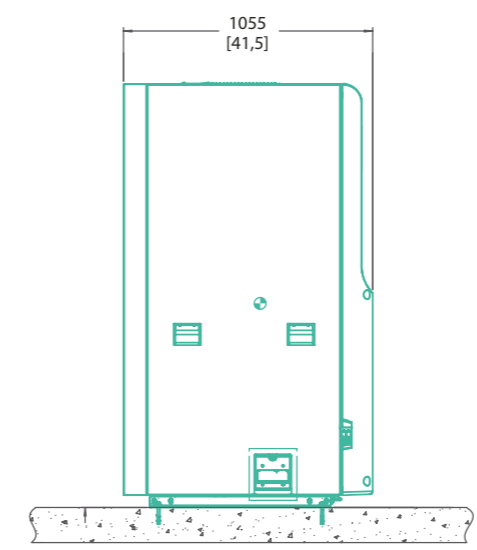
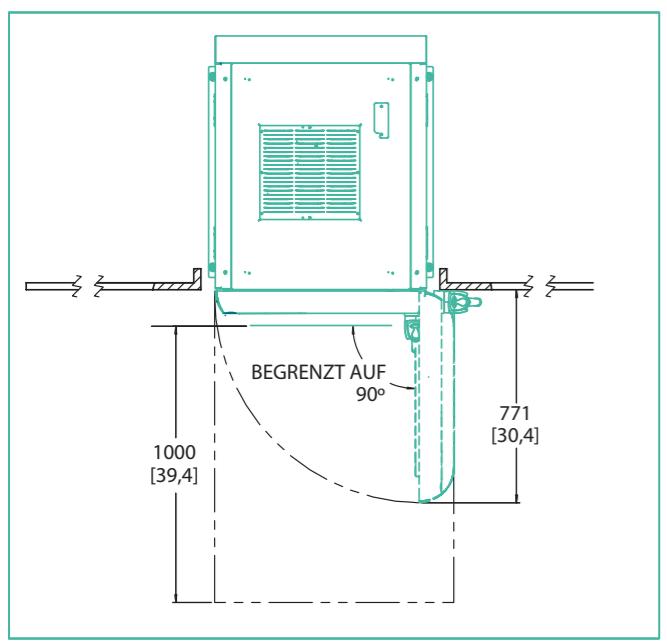

LINKE SEITE

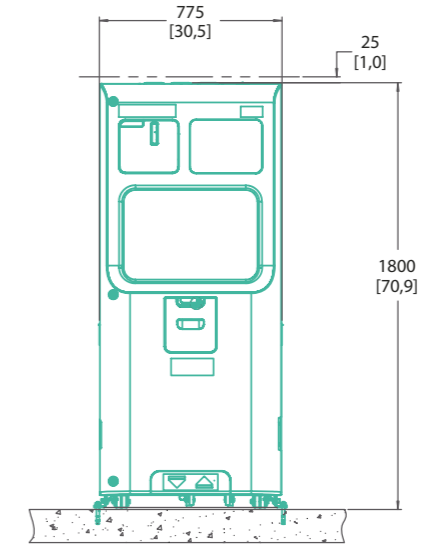

EINGANGSSEITE

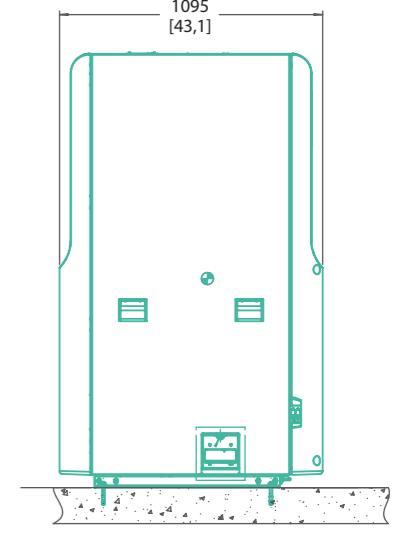

EINGANGSSEITE

SYSTEM LAYOUT EINZELTÜR-KONFIGURATION

SYSTEM LAYOUT DOPPELTÜR-KONFIGURATION

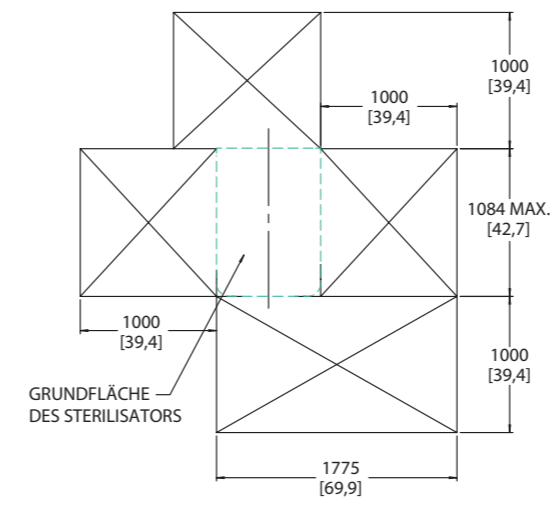

WARTUNGSABSTÄNDE

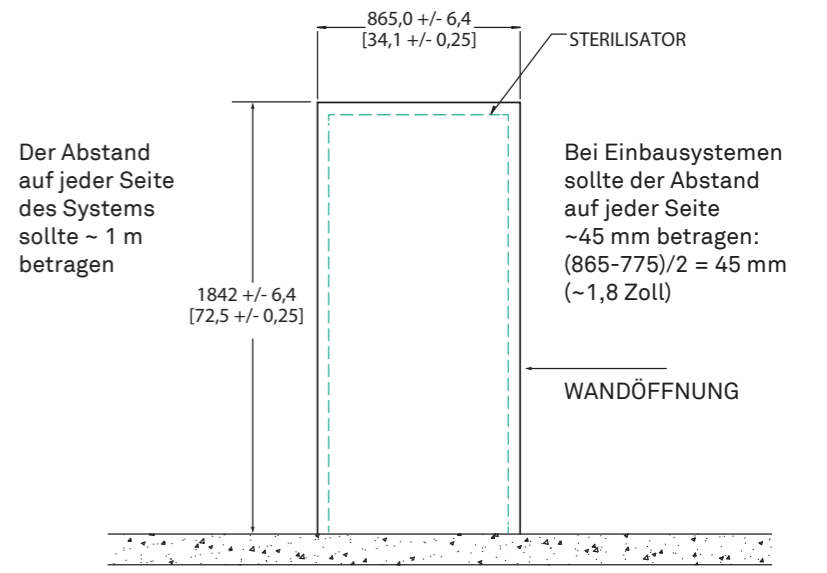

WANDINSTALLATION BELADE- ODER ENTLADESEITE

Installation und elektrische Anforderungen

WÄRMEERZEUGUNG	Leerlauf: 4574 BTU/h Maximum: 6187 BTU/h
SPEZIFIKATIONEN DER ELEKTRISCHEN LEISTUNG	<ul style="list-style-type: none"> • USA/Kanada: 208 VAC, 60 Hz, NEMA L21-30 5-adrige geerdete Steckdose mit Drehverriegelung, die an einen dezidierten 30-Ampere-Stromkreis in 3-Phasen-Sternschaltung mit separaten Neutral- und Erdungsleitern angeschlossen ist • International: 380-415 VAC, 50/60 Hz, 5-adrige geerdete Steckdose, die an einen dezidierten 30-Ampere-Stromkreis in 3-Phasen-Sternschaltung mit separaten Neutral- und Erdungsleitern angeschlossen ist • Japan: 200 VAC, 50/60 Hz: 4-adrige geerdete Steckdose, die an einen dezidierten 30-Ampere Stromkreis in 3-Phasen-Delta-Konfiguration mit separaten Erdungsleitern angeschlossen ist
PLATZBEDARF FÜR DIE INSTALLATION	Im Betrieb sollte das STERRAD™ 100NX System mit ALLClear™ Technologie nicht näher als 50,8 mm zur Rückwand positioniert werden. Die Steckdose sollte 30,5 bis 61 cm über dem Boden positioniert werden. Bei Einbausystemen ist ein Abstand von 25 mm von der Oberseite des Systems und 45 mm auf jeder Seite des Systems erforderlich.
PLATZBEDARF FÜR SERVICEARBEITEN	Für den Betriebszugang ist ein Mindestabstand von 610 mm oberhalb des Gerätes und ca. 991 mm an allen Seiten des Systems erforderlich (kann geringer sein, wenn das System für Wartungsarbeiten bewegt werden kann).

Betriebsumgebung

TEMPERATUR	18 °C – 35 °C
LUFTFEUCHTIGKEIT	10 % – 85 % rel. Luftfeuchtigkeit (nicht kondensierend)

Netzwerkverbindung und Datenaufzeichnung

SYSTEMLEISTUNGSDATEN UND -BERICHTE	Zyklusverlauf, vollständige 1-Sekunden-Dateien und Berichte über die ASP ACCESS™ Technologie verfügbar
NETZWERKVERBINDUNG	Kommunikationsprotokoll für Instrumentenverfolgungssystem (Instrument Tracking Systems ITS) über ASP ACCESS™ Technologie verfügbar
DATENAUFZEICHNUNG	<ul style="list-style-type: none"> • Elektronische Datenspeicherung von bis zu 200 Zyklen • Interner Drucker für manuelle Datenerfassung • Vollständige elektronische Zyklusdaten und Berichte über die ASP ACCESS™ Technologie

Bestellinformationen

ARTIKELNUMMER	PRODUKTBESCHREIBUNG
10104-005	STERRAD™ 100NX Sterilisationssystem mit ALLClear™ Technologie, eintürige Ausführung, STANDARD-&-FLEX-Zyklen, inklusive Installation
10104-006	STERRAD™ 100NX Sterilisationssystem mit ALLClear™ Technologie, zweitürige Ausführung, STANDARD-&-FLEX-Zyklen, inklusive Installation
10104-007	STERRAD™ 100NX Sterilisationssystem mit ALLClear™ Technologie, eintürige Ausführung, STANDARD-, FLEX- und DUO-Zyklen inklusive Installation
10104-008	STERRAD™ 100NX Sterilisationssystem mit ALLClear™ Technologie, zweitürige Ausführung, STANDARD-, FLEX- und DUO-Zyklen, inklusive Installation
10144	STERRAD™ 100NX Kassette (2 Kassetten/Behälter)
20227	Kassettenentsorgungsbox (10 Boxen/Behälter)
10135	STERRAD™ 100NX System EXPRESS-Zyklus-Kit
10137	STERRAD™ 100NX System DUO-Zyklus-Kit
10305	Papier für Thermodrucker (12 Rollen/Behälter)
113617-01	Papier für Thermodrucker (12 Rollen/Behälter)



ASPTM

STERRAD™ 100NX



mit **ALLClear™**
TECHNOLOGY



asp.com

ASP Advanced Sterilization Products

ASP Deutschland GmbH
Uhlandstrasse 49, 78554 Aldingen
© ASP 2021. Alle Rechte vorbehalten.

 ADVANCED STERILIZATION PRODUCTS, INC.
33 Technology Drive, Irvine CA 92618, USA
 ASP, The Netherlands BV
BIC 1, 5657 BX Eindhoven, The Netherlands

0123

Wichtige Informationen: Vor der Anwendung sind die mit dem/den Gerät(en) gelieferten vollständigen Gebrauchsanweisungen für die sachgemäße Anwendung, Indikationen, Kontraindikationen, Warnhinweise und Vorsichtsmaßnahmen zu beachten. Großgeschriebene Produktnamen und ALLClear™ sind Marken der ASP Global Manufacturing, GmbH.

AD-160028-03-CT_E-MDR